

MOULURES | MOULURE DE MÉTAL - COUPE SON 

PEMKO LTB1-2-3
EN INVENTAIRE 5" X 20", MODÈLE LTB1.

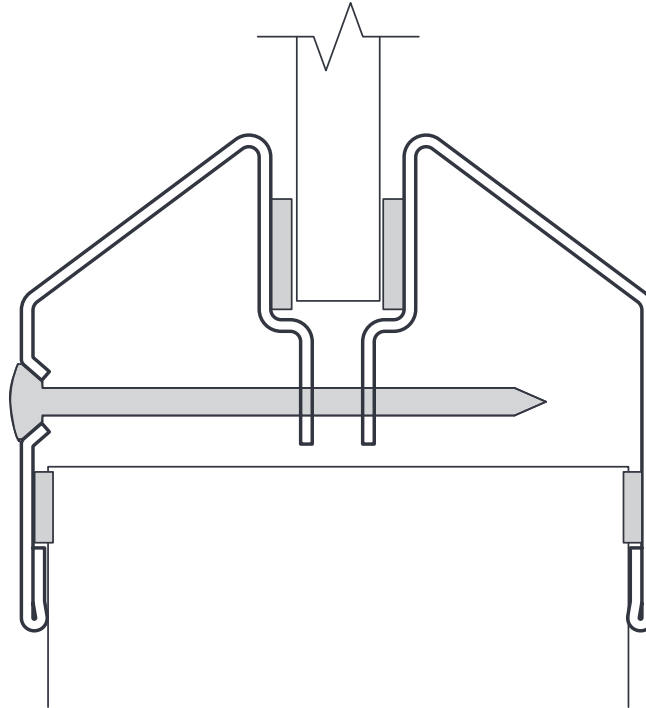

MOULURES D'ACIER

- | Les composantes de l'âme sont fournies prémesurées selon la grandeur et l'application finale de la porte.
- | Les grandeurs standard sont appropriées pour des portes 36" x 84", 42" X 84" et 36" X 92". Grandeurs spéciales disponibles sur demande.
- | La face doit être collée à l'âme selon les standards de l'industrie pour une porte unie 1 3/4", 5 plis.
- | Le sablage de la face est permis. Cependant un minimum de 1 1/2" doit être respecté.
- | La grandeur de la porte testée est de 36" x 84"
- | Tous les tests STC ont été effectués selon une serrure cylindrique n°161 et des charnières mortaisées de 4 1/2".
- | Charnières ultra-robustes recommandées.
- | Les ouvertures n'ont pas été testées et affecteront le rendement STC. Contactez-nous pour tout autre changement de construction ou ouvertures.
- | Toute quincaillerie n'étant pas installée avec des vis tubulaires (through bolt) doit contenir des blocages suffisants.
- | Tous les niveaux STC requièrent un scellage spécifique.
- | Nous pouvons fournir les produits de scellage ou vous pouvez les acheter directement du manufacturier (approuvés et testés).
- | Consultez les spécifications d'installation pour le scellage.
- | Les produits scellants doivent être ajustés à la largeur et à la longueur de la porte selon les spécifications du manufacturier et les tests d'une tierce partie.